

Libri e biblioteche

Conservazione e diffusione del sapere

<http://www.architetturadi Pietra.it/wp/?p=1767>

«Qualunque cosa il libro possa diventare - digitalizzato e virtualizzato così come rilegato in cuoio e foglie d'oro - non è possibile che esso non rimanga per il lettore blocco puro e trasparente, attraverso il quale non accediamo ad altro che a noi stessi, gli uni agli altri, ma ciascuno come in un geroglifico...».

Jean-Luc Nancy, 2005

Fragment of ancient papyrus with handwritten text in a cursive script, likely from the Nag Hammadi library. The text is arranged in approximately 15 horizontal lines, though the fragment is irregularly shaped and partially cut off. The ink is dark, and the papyrus is aged and yellowed. The script is a form of Coptic, used by early Christians in Egypt. The fragment is set against a black background.

**Epistola scti Ieronimi presbiteri ad Iheronimum
cu[m] et Eudoxum episcopos de libris Salomonis**

Augur epistola quos iungit sacerdotum
unum: numo terra non dividat: quos
xpi nedit amor. Lōmētarios in oser-
amos. ⁊ zachariā malachiā. quosq;
psalmos. Scripsisse: si licuisset pre ual-
titudine. Nūmō solacia sumpsum
uorarios nros et librarios sustenta-
no: ut uobis possimū nrm desudet
ingentiū. Et ecce te latece sequēs curā
dūsa pōtētū: quasi aut equū sic me
uobis elurētibus alijs laborare: aut
in ratione dati et accepti. cuiq; prece
uos obnox? sim. Itaq; lōga egrota-
tione fractus. ne paucis hoc anno re-
neret. ⁊ apud uos munus esset. tādū
opus uomini nro consecraui. in cep-
tationē uidelicet tēū salomonis vo-
luminū: malthoth qđ hebrēi pabolā
vulgata editio pūbia uocat: coelēty
quē grece eccliam. lau ne dicitur acore
possim? dicere: hebraicū qđ i linguā
nram uenit canicū cāicoy. Itēur et
panareos. ihu filij strach liber: ⁊ ali?
pseudographus. qui sapientia salo-
monis intēbit. Quos priorē hebra-
icum rēpeti. nō eccliam sicut ut apud la-
tinos: sed pabolā pnotatū. Cui iūdi-
cāt eccliam et canicū cāicoy: ut
similitudinē salomonis. nō solū nu-
mero librorū: sed etiā matēty gene-
re coequaret. Secūdus apud hebrēos
nūq; est: quia et ipse stulus grecam
eloquētiā edoleat: et nōnulli scriptorū
uero: hūc esse iudā salonis affirmāt.
Sicut ergo iudith ⁊ thobit ⁊ macha-
broy libros. legit quidē eos eccliam. sed
inter canonicas scripturas nō rēcipit:
sic ⁊ hec duo volumina legat ad edi-
ficationē plebis: nō ad auctoritatem
eccliamicoy dogmatū dēctandam.

Si cui sane septuaginta interpretum
magis editio placeat: habet eā a uobis
olim mēdatā. Itēq; eū noua sic cu-
ditur? ut uerba dēctam? Et canē cū
diligētissime legat. sciat magis nra
scripta intelligi: que nō in reuū uas
cāstia coacuat: sed statim de pedo
pūillime mēdatā rellē: suū sapore ser-
uauerit. **Epistola Iheronimi ad Iheronimum.**

Pratole salomonis
filij dauid regio isrl:
ad sciendā sapien-
tiam ⁊ disciplinā: ad
intelligendā uerba
prudentie et suscipi-

endā exuditationē doctrine: iusticiā
et iudiciū ⁊ equitatē: ut deur paruul?
astucia: et adolecenti sciētia ut intel-
lectus. Audiēs sapiēs sapiētior erit: ⁊
intelligēs gubernatā possidebit. Pūi
aduertē parabolam et interpretatio-
nem: uerba sapiētū ⁊ enigmata eoy.
Timor dñi pūcipiū sapiētie. Sapien-
tiam atq; doctrinam stulci dēspiciūt.
Audi fili mi disciplinā pūis tui et re-
dimittas legem mēis tui: ut addatur
gracia capiti tuo: ⁊ torques collo tuo.
Fili mi si te ladauerit pūores: ne ac-
quiescas eis. Si dixerit ueni nobiscū:
indignur sāguini. abscedam? tēdi-
culas dēra in solentū stulci. degluta-
mus cū sicut infernus uiuēt ⁊ inter-
gam. quasi dēctant in lacū: omnē
pūiosa stulciā rēpetent. implebit?
domus nrae spolis. fortan mēte no-
biscum. maculpiū sic uenit omnū
nru: fili mi ne ambules cū eis. Pro-
hibe pedem tuū a semitis eoy. Pedes
tūi illoy ad malū curāt: ⁊ festinat ut
effundant sāguinem. Frustra autem
iacēt rex ante oculos pūaroy. Ipi q;
contra sāguinē suū insidiantur et





UNIVERSALE LATERZA UL

Giovanni Verga
Luigi Russo



Dictionary of
BUILDING



PENGUIN REFERENCE

Jacob Baal-Teshuva

ROTHKO



TASCHEN

live
9900

VASARI
Le vite

dei più eccellenti pittori,
scultori e architetti

Il primo fondamentale testo della storia
dell'arte italiana

Introduzione di Maurizio Marini



I MAMMUT

GRANDI TASCABILI ECONOMICI
NEWTON



BEST
SELLERS

ANDREA
DE CARLO

DUE DI DUE

OSCAR MONDADORI

Universale Economica Feltrinelli
I CLASSICI

GIACOMO LEOPARDI
CANTI

Cura di Ugo Dotti



SUPERBUR
NARRATIVA

EVANS



L'UOMO CHE
SUSSURRAVA
AI CAVALLI

BUR

Wallpaper*
City Guide

VIENNA

PHAIDON



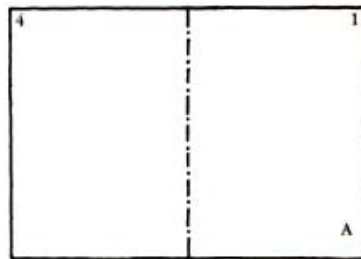

Stampa della forma esterna

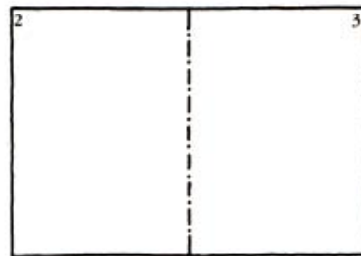

Stampa della forma interna

1ª piegatura - - - - -
 2ª piegatura - - - - -
 3ª piegatura ······
 taglio ✂



Foglio stampato in folio

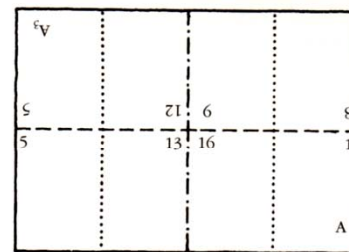

Stampa della forma esterna

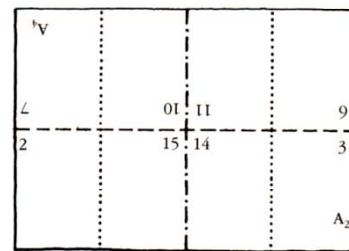

Stampa della forma interna

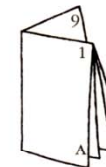

Foglio stampato in ottavo

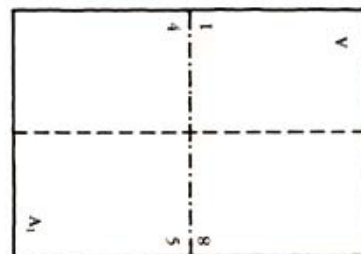

Stampa della forma esterna

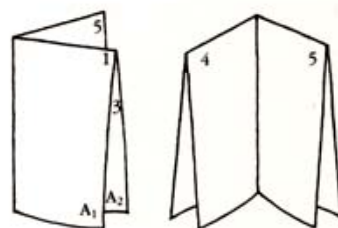

Foglio stampato in quarto

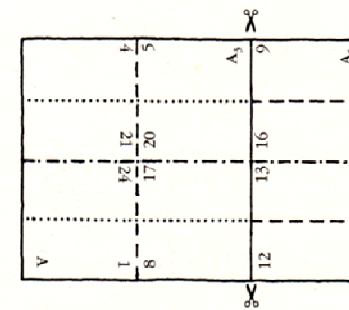

Stampa della forma esterna

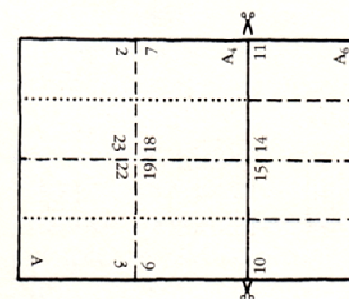

Stampa della forma interna



Fascicolo principale

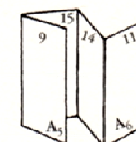

Fascicolo incartato

Foglio stampato in dodicesimo

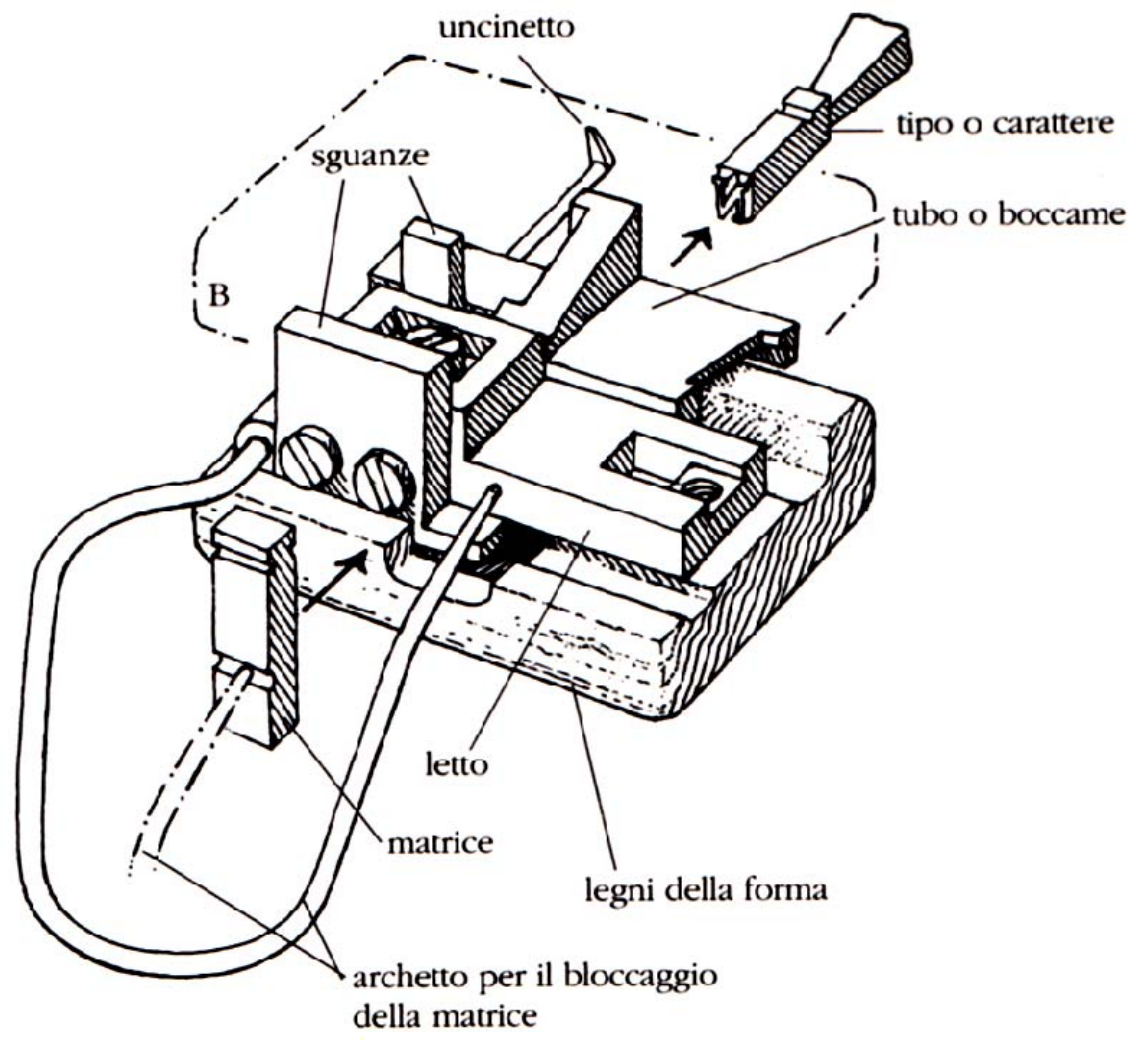

TORCHIO
PER STAMPAR I LIBRI.

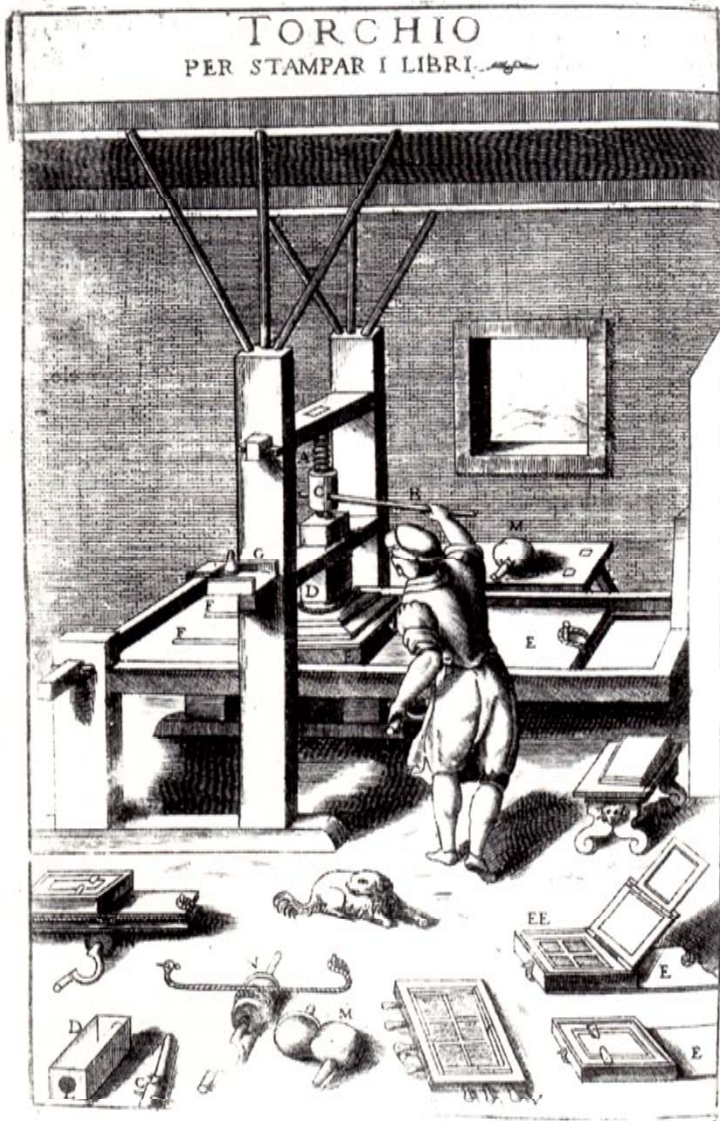

TORCHIO PER STAMPAR I DISEGNI CON
I RAMI INTAGLIATI.



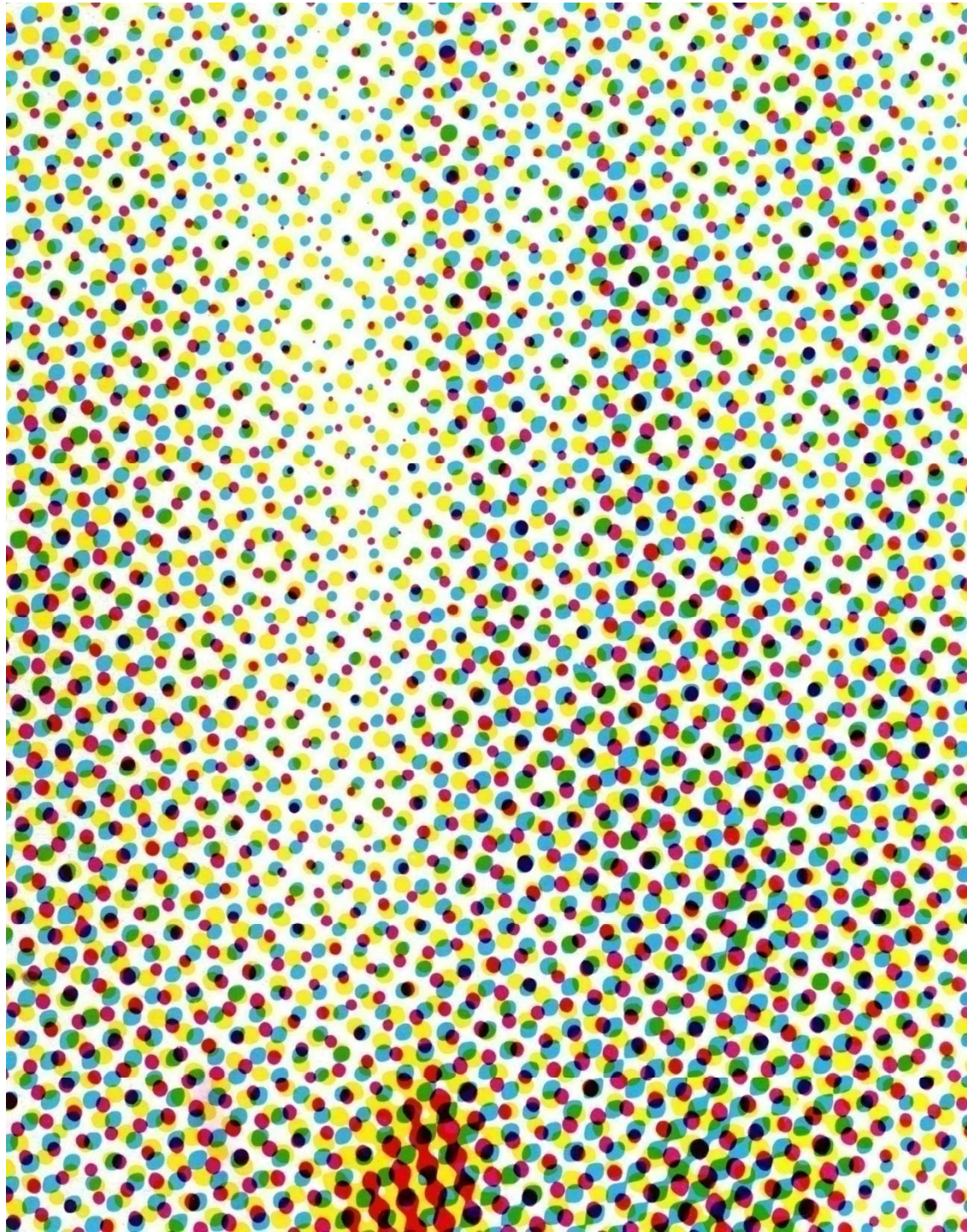

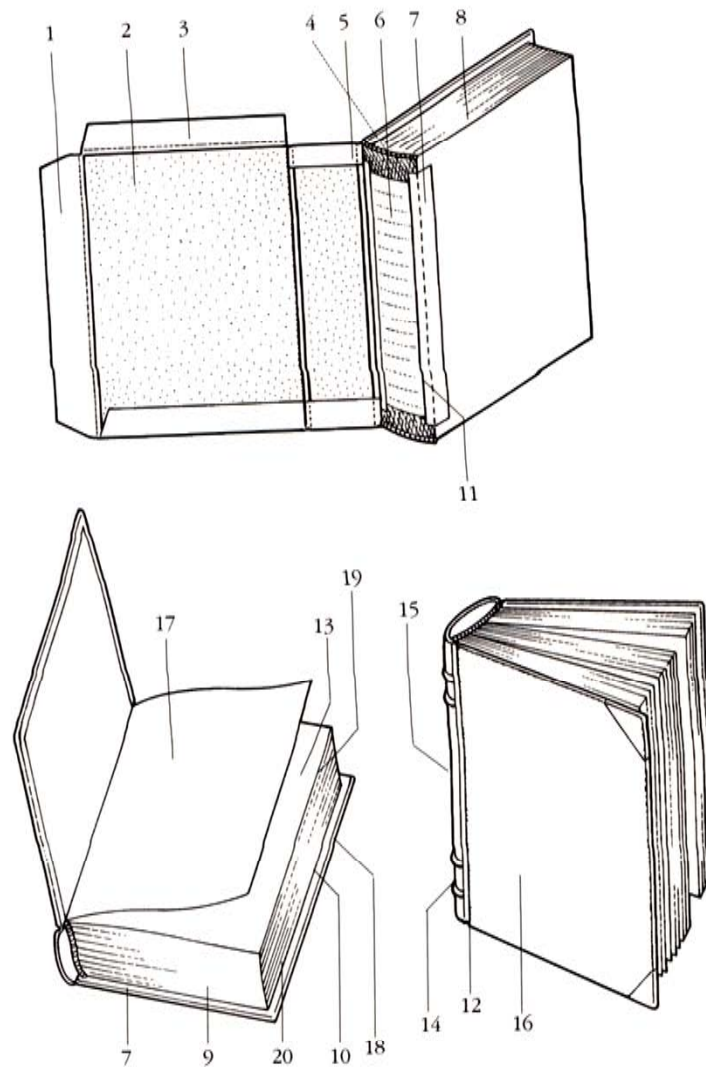

Schema rappresentativo di alcune parti del libro e della legatura cartonnata. 1. Rivestimento 2. Cartone (anima del piatto) 3. Rimbocco 4. Falso capitello 5. Cuffia 6. Catenella 7. Specchio 8. Taglio di testa 9. Taglio di piede 10. Taglio anteriore 11. Cerniera 12. Canaletto 13. Controrisguardo 14. Neruo 15. Dorso 16. Piatto 17. Risguardo 18. Ungbia 19. Testa 20. Piede

«Socrate: dimmi Eutidemo, se è vero, come sento dire in giro, che hai raccolto molti scritti di uomini che sono detti essere stati saggi.

Eutidemo: sì per Giove, Socrate, e continuo a raccoglierne finché non ne avrò in possesso il maggior numero possibile».

Senofonte, V-IV secolo a.C.

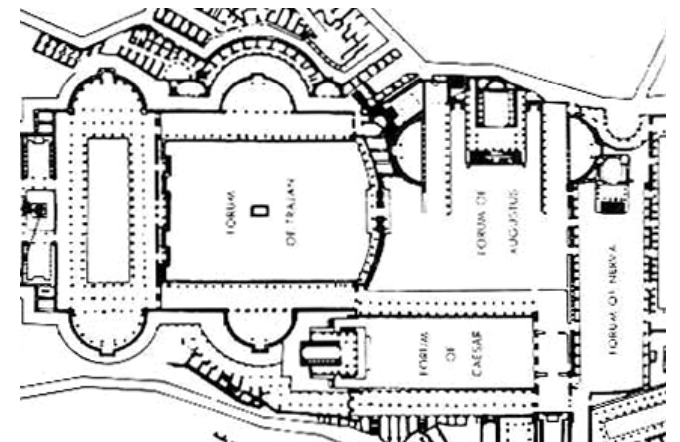
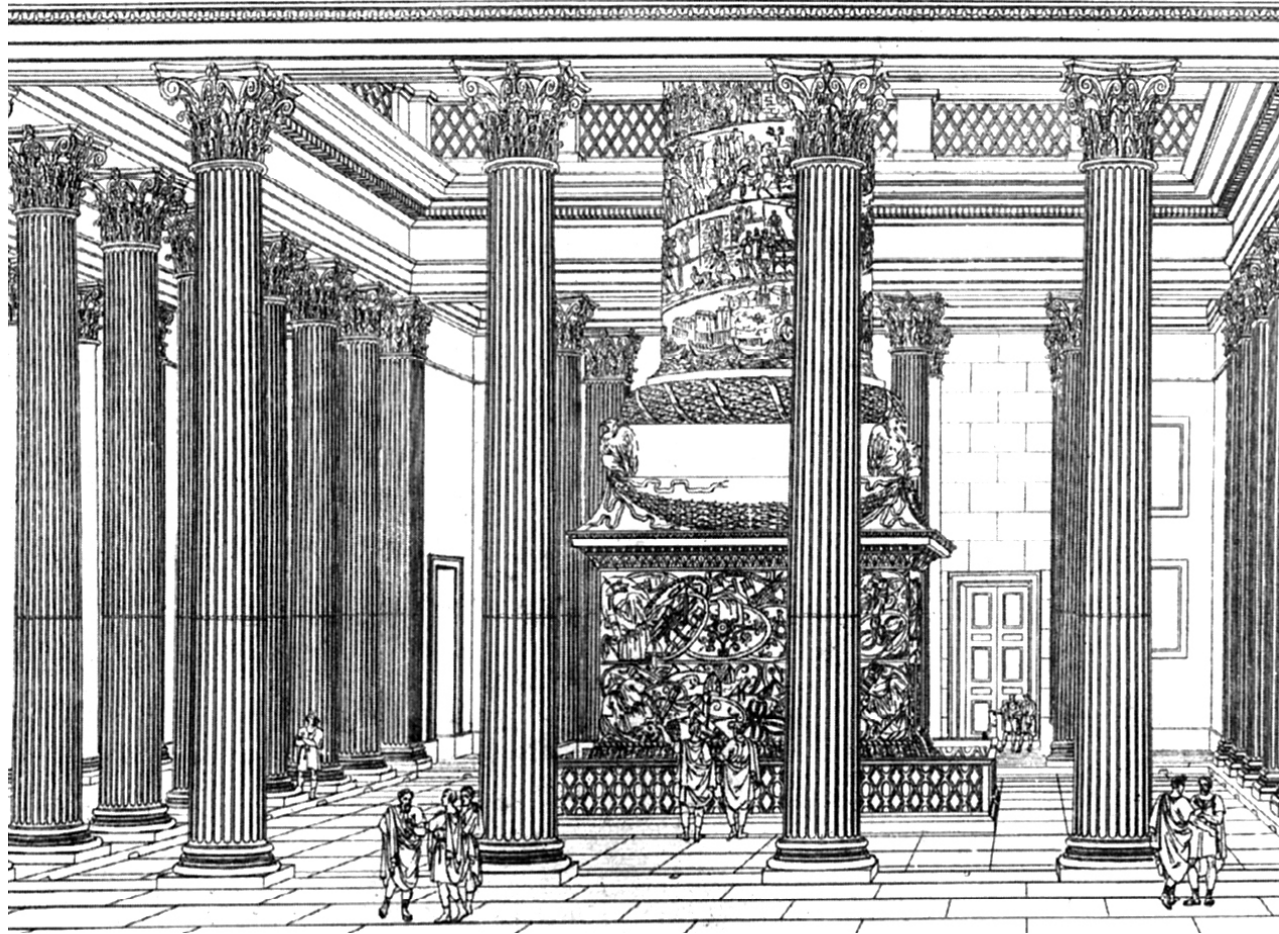

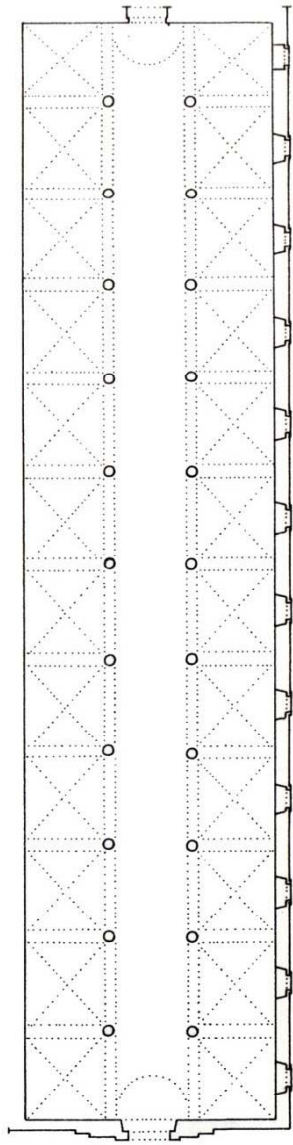







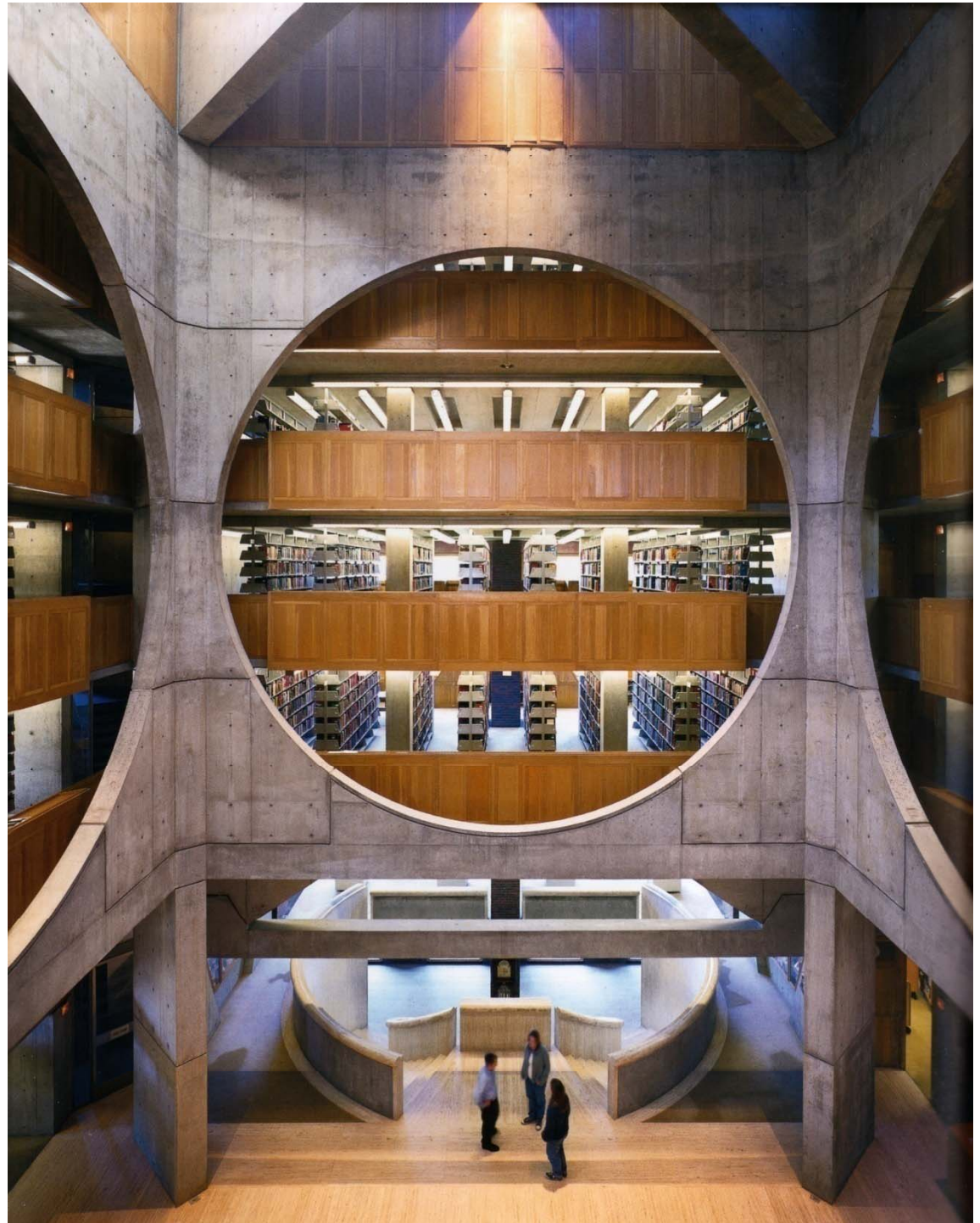
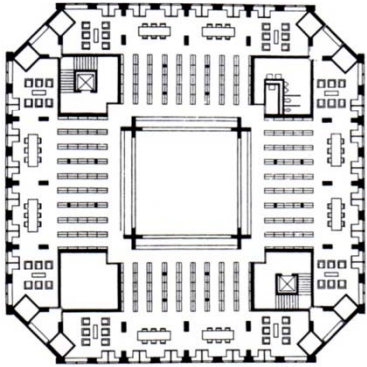

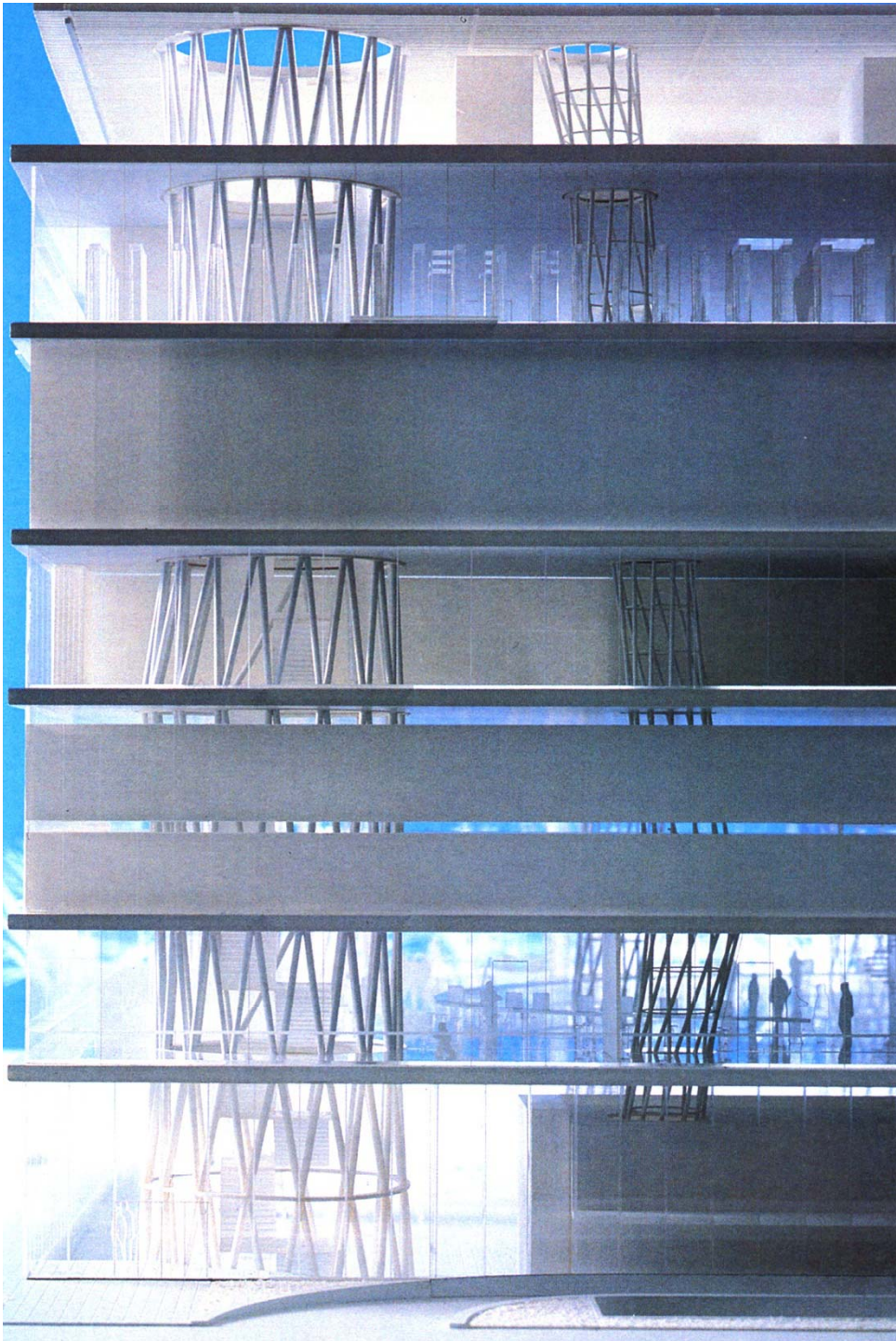

«Il concetto di biblioteca digitale non è soltanto quello di una collezione digitale dotata di strumenti di gestione dell'informazione. È piuttosto uno spazio in cui mettere insieme collezioni, servizi e persone a supporto dell'intero ciclo di vita della creazione, uso, preservazione di dati, informazioni e conoscenza».

Workshop di Santa Fe sulle biblioteche digitali, 1997

«Definiamo “biblioteca digitale” una collezione di documenti digitali strutturati (sia prodotti mediante digitalizzazione di originali materiali, sia realizzati ex-novo), dotata di un'organizzazione complessiva coerente di natura semantica e tematica, che si manifesta mediante un insieme di relazioni interdocumentali e intradocumentali e mediante un adeguato apparato metainformativo».

Fabio Ciotti, Gino Roncaglia, 2002

«La biblioteca digitale può comprendere diversi servizi quali la catalogazione, l'indicizzazione, il servizio di recupero dei documenti e di fornitura di informazioni a distanza (in cui tutte le richieste degli utenti e le relative risposte si effettuano, pertanto, usando la rete). La biblioteca digitale si presenta come un sistema complesso organizzato in cui si mettono a disposizione dell'utenza, in maniera strutturata, dei contenuti che, oltre ad essere derivati da una raccolta cartacea, possono già essere disponibili in rete o essere il risultato di una attività intellettuale originale posta in essere dalla biblioteca o dai membri della comunità che fa parte della sua utenza (ad esempio in ambito universitario, dispense di corsi o relazioni tenute a convegni)».

Gabriele Mazzitelli, 2005

BNCF - Cataloghi e Servizi in linea - Mozilla Firefox

http://www.bncf.firenze.sbn.it/pagina.php?id=36



BIBLIOTECA NAZIONALE CENTRALE DI FIRENZE

La Biblioteca

Catalogo in linea

- Catalogo in linea (O... polo BNCF)

UOL

- Richieste di docume... (sistema UOL)

Cataloghi storici di

- Catalogo Palatino
- Catalogo degli atlant...
- Catalogo dei cartegg...
- Catalogo delle carte geografiche (ICCU)
- Catalogo per autori...

Completato

start BNCF - Catalogh...

ricerca avanzata - Mozilla Firefox

http://opac.bncf.firenze.sbn.it/opac/controller.jsp?action=search_avanzataedit



Catalogo del Polo BNCF
BIBLIOTECA NAZIONALE CENTRALE DI FIRENZE

ricerca libera | ricerca base | ricerca avanzata | lista titoli | lista autori | lista soggetti | navigatore dewey | aiuto | crediti

Catalogo Palatino - Mozilla Firefox

http://www.bncf.firenze.sbn.it/Palatino/?rigamenu=Catalogo Palatino



Home Info catalogo Guida on line

Trovati 1585 record [Torna alla ricerca](#)

Catalogo Palatino

- Valperga Caluso , Tommaso → [Valperga di Caluso , Tommaso](#)
- Cassette
- Ricerca
- Ricerca per parola chiave
- Valperga di Caluso , Tommaso
Notizie intorno a Giovanni Andrea de Bassi vescovo di Aleria dell' abate Di Caluso - 1781 - 1787
- Galleria immagini
- Valperga di Caluso , Tommaso

Pagina 1 di 397 ...

1 2 3 4 vai

Completato

start Catalogo Palatino - M... Download Adobe Photoshop 10.18

Ambrosiana Digitale - Mozilla Firefox

File Modifica Visualizza Cronologia Segnalibri Strumenti ?

http://www.ambrosiana.eu/mediateca/digitale.asp

Più visitati Come iniziare Ultime notizie

 **Biblioteca Pinacoteca Accademia Ambrosiana**

Piazza Pio XI, 2 - 20123 Milano, Italia
Tel: + 39 02-80692.1 Fax: + 39 02-80692.215
email: info@ambrosiana.it

Ambrosiana del '700 - '800

Fronte dell'ar

Ambrosiana Virtuale e Segreta - Mozilla Firefox

File Modifica Visualizza Cronologia Segnalibri Strumenti ?

http://www.ambrosiana.it/virtuale/

Più visitati Come iniziare Ultime notizie

Ambrosiana Virtuale e Segreta - Mozilla Firefox

File Modifica Visualizza Cronologia Segnalibri Strumenti ?

http://www.ambrosiana.it/virtuale/

Più visitati Come iniziare Ultime notizie

Sala della Rosa I manoscritti e la Sala

Immagine ad alta risoluzione

La Divina Commedia di Dante Alighieri

Clicka per lo zoom e cominciare la navigazione

Scheda descrittiva

Chiudi

Italiano; sec. XIV (fine) - XV (inizio); membr.; mm 331 x 221; cc. IV, 156, III

Letture di www.alphabeti.it

start Ambrosiana Virtuale e... Download Adobe Photoshop 10.14

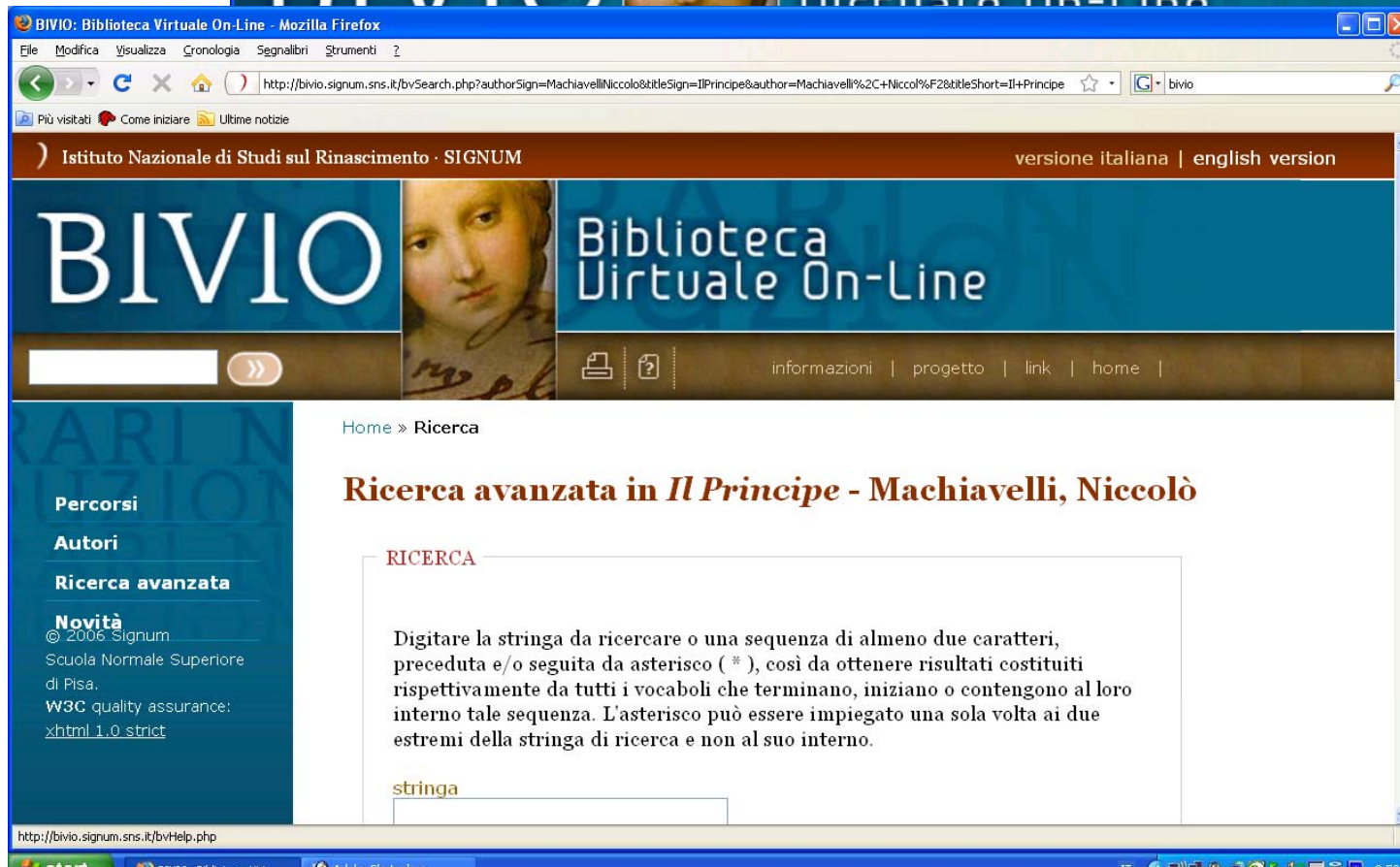
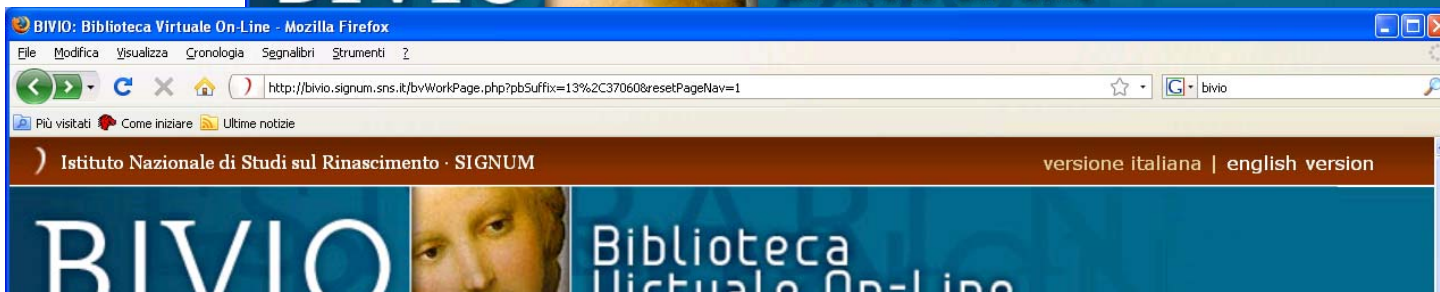

MediaMente - Mozilla Firefox

File Modifica Visualizza Cronologia Segnalibri Strumenti ?

http://www.mediamente.rai.it/biblioteca/

Più visitati Come iniziare Ultime notizie

mediamente Rai Educational **Rai** Rai.it

CERCA NEL SITO HOME SETTIMANE PRECEDENTI ARCHIVIO BIBLIOTECA DIGITALE LEARNING CENTER REDAZIONE mediamente@rai.it

biblioteca digitale

Interviste: A B C D E F G H I J K L M N O P Q R S T U V W X Y Z

Ambiente e salute
Problemi ambientali e pericoli per la salute dell'uomo connessi allo sviluppo tecnologico

Arte elettronica
Sperimentazioni e commenti dal mondo dell'arte digitale

Bambini e telecomunicazioni
I problemi degli utenti

Cinema
La sua evoluzione

Commercio e cultura
Come funzionano e...

Culture
Dalla digitalizzazione

Diritti umani

Economia dei media

Completato

start MediaMente - Mozilla ... Adobe Photoshop

Biblioteca Digitale - Mozilla Firefox

File Modifica Visualizza Cronologia Segnalibri Strumenti ?

http://www.mediamente.rai.it/biblioteca/biblio.asp?id=6&tab=int&tem=45

Più visitati Come iniziare Ultime notizie

MediaMente **1 ANNO E PAGHI** A TUTTA VELOCITÀ

>>MediaMente.it >>Learning center >>approfondimenti >>news

biblioteca digitale >>rassegna stampa

Autori ABCDEFGHIJKLMNOPQRSTUVWXYZ **Tutti** [Torna alle interviste](#)

Dario Accanti

Milano, 1-10-99

L'imprenditorialità multimediale

- La diffusione della tecnologia digitale porterà un grande numero di nuove professionalità. (1)
- Il centro della formazione si sposta dagli aspetti strettamente tecnici agli aspetti di linguaggio. (2)
- Per quanto riguarda la formazione tecnica è necessaria una formazione permanente. (3)
- Il lavoro tende a diventare flessibile, soprattutto in questo campo. (4)
- La caratteristica dei nuovi media digitali è quella della interattività più che della multimedialità. (5)

Trasferimento dati da ec.atdmt.com...

start Biblioteca Digitale - M... Adobe Photoshop IT 8.53